



NORTH STAR™
WATER TREATMENT SYSTEMS

Wasserenthärter mit DVGW



ÜBER 90 JAHRE **KNOW-HOW**

LÖSUNGEN **FÜR PROFIS**
DER WASSERENTHÄRTUNG



LIEFERUMFANG

- 1 Anschluss- und Verschneidarmatur
- 1 Transformator 24V
- 2 Druckschläuche
- 1 Wasserhärte Test-Kit

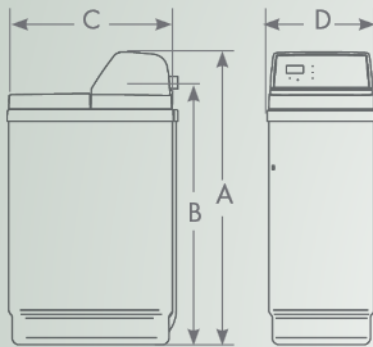

| A | B | C | D |
|-------|-------|-------|-------|
| 82 cm | 70 cm | 48 cm | 30 cm |



QUALITÄT

- DVGW Zertifiziert
- Trockener Salztank
- Salzpegelanzeige
- 72 h Autonomie
- Manuelle und automatische Regenerierung möglich

| | | Ökosoft 60G |
|---|------------------------|--------------------------|
| Harzvolumen | liter | 14,2 |
| Nennkapazität nach EN 14743@maximaler Salzverwendung pro Regeneration | °dHxm³ @ kg. Salzdosis | 42,1 @ 1,5 50,0 @ 2,1 |
| Austauschkapazität bei Reduktion von 20°dH auf 8°dH | liter | 4.154 |
| Nenndurchfluss im Betrieb | m³/h | 1,2 |
| Durchflußrate bei 1 bar Druckverlust | m³/h | 1,5 |
| Kapazität des Salzbehälters | kg | 45,0 |
| Wasserdruck min-max | bar | 1,4 - 8,6 |
| Netzanschluss | V | 240/24 V 50 VA/50 Hz |
| Betriebstemperatur | °C | 5 - 25 °C |
| Anschlüsse | Zoll | 1 |

* Dank des Regenerationssystems mit variabler Kapazität und proportionaler Soleregeneration, enthärten unsere North Star™ Wasserenthärter nur gemäß der tatsächlichen Bedürfnisse des Haushalts. Erhebliche Einsparungen des Salz- und Wasserverbrauchs werden so ermöglicht.

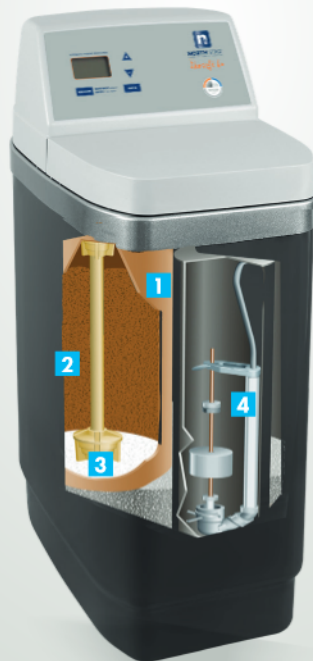

- 1 Mehrschichtige Harzflasche: hohe Druckbeständigkeit/lange Lebensdauer.
- 2 Langlebiges Harz
- 3 Trockener Salztank: vereinfacht die Wartung, vermeidet Überlauf und Bakterienbildung.
- 4 Salzwasserrohr mit schwimmendem Überlaufschutz.



Druck- & Salztank



Steuerkonus



Elektronik

